



SPR 50

ИНСТРУКЦИЯ

Tehnika tn 10
50104 Tartu
+372 738 0594
+372 501 8519
www.spraytec.ee
info@spraytec.ee

Насос для нанесения штукатурки с винтовым насосом SPR 50 предназначен для накачки и распыления штукатурного раствора с размером зерен до 6 мм. Производительность устройства можно менять с помощью вариатора или применяя насосы различной мощности. Для распыления штукатурки насосу для нанесения штукатурки требуется 400-800 л/мин сжатого воздуха с давлением 3-6 бар. Применяя различные распылительные пистолеты, можно наносить штукатурку на стену для выравнивания или наносить на поверхности напыление с различной структурой. С помощью устройства можно также закачивать растворы для выравнивания полов и растворы для вертикальных швов. Благодаря простой конструкции, гальванизированному стальному корпусу и большим резиновым колесам насоса для нанесения штукатурки устройство имеет высокую надежность и легко перемещается.

1. Технические данные

Мотор	5,5кВт
Напряжение питания	380 В, 3 фазы
Линейная защита	25 А
Скорость вращения насоса	50-255об./мин.
Производительность	5-60 л/мин.
Давление насоса	макс. 25 бар
Емкость контейнера	100 л
Насос	2L6, 2L6MV, 2L88
Шланг	ID38, WP40bar, макс. длина 60м
Длина устройства	2100 мм
ширина	770 мм
высота	840 мм
Вес устройства	190 кг

2. Комплектность

- насос для нанесения штукатурки SPR 50
- шланг для раствора ID38 мм длиной 20 м
- воздушный шланг ID10 мм длиной 20 м
- переключатель дистанционного управления вместе с кабелем 22 м
- стандартный пистолет 1 шт.
- форсунки 12 мм, 14 мм, 16 мм, 18 мм
- очистительные шарики 2 шт.
- инструкция по эксплуатации

3. Техника безопасности

3.1 Устройство могут эксплуатировать только работники, которые прошли соответствующую подготовку и ознакомились с инструкцией по эксплуатации.

- 3.2 Во время работы устройства рядом с ним не должны находиться посторонние лица.
- 3.3 Запрещается работать без покровной сетки контейнера.
- 3.4 Установите устройство на устойчивое основание.
- 3.5 Установите шланг для раствора так, чтобы не допустить переезда через шланг. Вертикальные части шланга надежно прикрепите к строительным лесам.
- 3.6 Применяйте корректные электрокабели, регулярно проверяйте исправность электросистемы.
Обслуживание и ремонт устройства может осуществлять работник, имеющий соответствующую квалификацию.
- 3.7 Регулярно проверяйте соединения и исправность шлангов.
- 3.8 Перед соединением кабеля дистанционного управления с устройством (вид С рис. 2) установите переключатель дистанционного управления в положение «выключено» (вид А рис. 6) (ручка переключателя направлена в сторону отверстия в корпусе переключателя) и поверните расположенный на электрощите поворотный переключатель HAND-AUTO (поз. 3 рис. 3) в нейтральное положение.
- 3.9 Перед чисткой и обслуживанием устройства всегда отключайте устройство от электросети.
- 3.10 В случае аварии нажимайте аварийную кнопку (поз. 8 рис. 3).
- 3.11 Во время работы устройства не кладите руку в контейнер.
- 3.12 Для чистки шлангов освободите их от давления. См. пункт 7.6
- 3.13 В случае засорения следуйте рекомендациям пункта 7.6
- 3.14 При чистке устройства моечной машиной высокого давления надежно прикройте мотор и электрощит, не направляйте струю воды на мотор или на электрощит.
- 3.15 Не направляйте распылительный пистолет на людей.

4. Подготовка устройства к работе и запуск устройства.

- 4.1 Установите устройство на горизонтальную, ровную и чистую поверхность.
- 4.2 Визуально проверьте исправность устройства.
- 4.3 По возможности поставьте компрессор в другое помещение или на максимальном расстоянии от участка работы.
- 4.4 Установите шланг для раствора так, чтобы было исключено его повреждение.
- 4.5 Вертикально расположенный шланг надежно прикрепите к строительным лесам.
- 4.6 Соедините компрессорный шланг с воздушным шлангом насоса для нанесения штукатурки .
- 4.7 Убедитесь, что переключатели электрощита устройства находятся в нейтральном положении.
- 4.8 Присоедините электрокабель (5 x 2,5 мм², 32А) к штепселю щита устройства (поз. 7 рис. 3). На щите загорится белая сигнальная лампочка (поз. 5 рис. 3).
- 4.9 Влейте в контейнер устройства примерно 20 литров слабого раствора обойного клея.
- 4.10 Поверните расположенный на электрощите переключатель (поз. 3 рис. 3) в положение HAND, переключатель (поз. 6 рис. 3) в положение 1. Нажав на зеленую кнопку (поз. 1 рис. 3), включите устройство. Следите за направлением вращения кардана (см. рис. 1). Если вы стоите за устройством, то при движении кардана по часовой стрелке насос качает, при движении против часовой стрелки направляет раствор из шланга в контейнер. Для изменения направления вращения поверните переключатель (поз. 6 рис. 3) в положение 2.
- 4.11 Проверьте, чтобы переключатель дистанционного управления находился в

положении "выключено". Ручка выключенного переключателя направлена в сторону отверстия, расположенного в корпусе переключателя дистанционного управления (вид А рис. 6). Вставьте штепсель кабеля дистанционного управления в розетку, расположенную на раме устройства (вид С рис.2).

4.12 Поверните расположенный на электрошите переключатель (поз. 3 рис. 3) в положение AUTO, теперь вы сможете запустить устройство с помощью переключателя дистанционного управления.

4.13 Включите устройство и пропустите раствор обойного клея через шланг.

4.14 Установите обороты устройства на минимальные. Вариатор можно регулировать только при работающем устройстве. Для увеличения производительности насоса поверните колесо вариатора (вид D рис. 2) по часовой стрелке, для уменьшения – против часовой стрелки. Перед регулировкой вариатора следует освободить контрагайку (вид D рис. 2), а после регулировки – затянуть контрагайку. Остановите устройство.

4.15 Присоедините распылительный пистолет к шлангу. Поверьте, чтобы краны пистолета были закрыты. Для присоединения стандартного пистолета удалите соединение (поз. 2 рис.6), расположенное на конце шланга. Вставьте торцевой конус пистолета (поз. 1 рис. 4) в шланг. Структурный пистолет присоедините к соединению, расположенному в торце шланга. Присоедините воздушный шланг. Поместите форсунку в пистолет.

4.16 Наполните контейнер раствором. При смешивании раствора следуйте рекомендациями производителя. Применяйте только те растворы, которые предусмотрены для закачки. Следите, чтобы размер частичек раствора не превышал размера, разрешенного производителем устройства. Приготовьте более жидкий раствор, чем для ручного нанесения.

4.17 Запустите компрессор.

4.18 Чтобы начать работу, сначала откройте воздушный кран (поз.9 рис.4 или поз. 7 рис.5), затем кран поступления материала (поз. 9 рис.5) и в последнюю очередь включите устройство с помощью переключателя дистанционного (поз. 5 рис. 6) управления. Когда раствор начнет равномерно поступать из пистолета, отрегулируйте давление воздуха и производительность насоса (см. п. 4.14).

4.19 Для регулировки распыления стандартного пистолета можно воздушную трубу пистолета (поз. 5 рис.4) подвинуть относительно отверстия форсунки (поз. 4 рис.4). Конец воздушной трубы должен находиться на расстоянии около 1 см внутрь от плоскости форсунки.

4.20 Для остановки устройства сначала выключите устройство с помощью переключателя дистанционного управления, затем через несколько секунд закройте кран поступления материала и в последнюю очередь – воздушный кран.

4.21 Отойдя от устройства, установите переключатели, расположенные на электрошите, в нейтральное положение и отключите устройство от электросети.

5. Чистка устройства.

5.1. По окончании работы следует немедленно почистить устройство. Особенно аккуратно нужно быть, если вы работаете с быстро твердеющими растворами.

5.2 Для чистки выполните следующие действия:

- откачайте весь раствор из контейнера;
- отсоедините устройство от электросети, удалите покровную сетку контейнера (рис. 1), налейте в контейнер воду и очистите щеткой стенки контейнера от раствора;

- удалите распылительный пистолет из шланга и почистите его. При чистке стандартного пистолета удалите воздушную трубу (поз. 5 рис.4), отдельно почистите форсунку. Перед сборкой смажьте поверхность трубы смазкой. При чистке структурного пистолета удалите форсунку (поз.1 рис.5). Прочистите воздушные каналы форсунки. После мытья пистолета смажьте резьбу смазкой.
- подсоедините устройство к электросети, добавьте в контейнер воды и откачайте ее из контейнера. При необходимости повторите действия. Удалите выпускную пробку контейнера (рис. 1) и очистите дно контейнера от остатков раствора.
- установите выпускную пробку на место. Отсоедините шланг для раствора от устройства, вставьте очистительный шарик в шланговое соединение (рис.1) и снова присоедините шланг к устройству. Налейте в контейнер чистую воду, включите устройство и откачивайте до тех пор, пока шарик не выйдет из шланга. Повторяйте действия до тех пор, пока шарик не будет выходить из шланга вместе с чистой водой.
- для чистки шланга от определенных растворов можно применять и сжатый воздух. За информацией обращайтесь к продавцу насоса.
- отсоедините устройство от электросети и почистите наружные поверхности устройства и шланга. При чистке устройства моечной машиной высокого давления надежно прикройте мотор и электрощит, не направляйте струю воды на мотор или на электрощит.
- в зависимости от раствора иногда нужно снимать наконечник насоса (рис. 1) и чистить внутренние поверхности.

5.3.при опасности замерзания следует откачать воду из устройства..

6. Обслуживание

- 6.1 Пространство за резиновыми прокладками (поз. 2 рис. 7), уплотняющими вал редуктора (поз. 5 рис. 7), должно быть заполнено смазкой. Смазочный ниппель (вид F рис. 2) расположен на фланце рамы под электрощитом устройства. Применяя смазочный шприц, выдавливайте смазку до тех пор, пока она не выйдет между ведущим валом и резиновой прокладкой (вид E рис. 2). Смазывать следует ежедневно. Используйте водостойчивую смазку.
- 6.2 Следите за износом резиновой прокладки (поз.2 рис. 7). Если резиновая прокладка пропускает воду и раствор, то прокладку следует заменить.
- 6.3 Проверяйте состояние и крепления всех узлов устройства.
- 6.4 Если давление насоса упадет, то насос можно затянуть с помощью натяжного хомута (вид А рис. 2). Затяните болты хомута по пол оборота. Не допускайте перенапряжения, поскольку излишнее натяжение вызывает быстрый износ насоса и затрудняет работу мотора.
- 6.5 Снимайте изредка наконечник насоса (поз. 31 рис. 7) и чистите внутренние поверхности.
- 6.6 Визуально проверяйте исправность кардана (рис. 1) и крестовины кардана.
- 6.8 Содержите в чистоте корпус устройства, мотор-редуктор и электрощит. При чистке устройства моечной машиной высокого давления надежно покрывайте мотор и электрощит. Не направляйте струю воды на мотор или щит.

7. Срок службы машины

Для продления срока службы:

- 7.1 Выбирайте правильную скорость подачи насоса. Чем меньше форсунка

пистолета, тем меньше должна быть подача насоса. Для регулировки подачи см. пункт 4.14.

7.2 Всегда своевременно и тщательно чистите устройство.

7.3 Перед началом работы смочите шланги, используя растворы обойного клея, отделочной шпаклевки.

7.4 Если есть опасность, что в контейнер насоса может попасть мусор, то покройте контейнер пленкой или картоном.

7.5 В случае заклинивания насоса запустите устройство на самой низкой скорости. Используйте лубриканты. Попробуйте запустить насос в одном и в другом направлениях. Если мотор не в силах привести в движение заклинившийся насос, то насос следует снять и вынуть червяк. Обратитесь в фирму-продавец.

7.6 В случае засорения шланга немедленно выключите устройство, поменяйте направление вращения насоса см. пункт 4.10. Включите устройство и вытяните раствор из шланга обратно в контейнер. Выключите устройство, удалите шланг. Найдите засорившееся место в шланге (затвердение). Сгибайте и мните засорившееся место до тех пор, пока не почувствуете, что раствор начал двигаться. По шлангу нельзя стучать металлическими предметами. Приподняв вверх засорившееся место, постарайтесь вытряхнуть раствор из шланга. Очень эффективный способ удаления засорения – это протолкнуть в шланг для раствора шланг с водой, удаляя водой засорение. Когда засорение удалено, снова присоедините шланг к устройству и попытайтесь задействовать насос. При необходимости повторите вышеописанные действия.

7.7 Ежедневно смазывайте резиновые прокладки ведущего вала.

7.8 Чистите и смазывайте также болты хомута насоса и торца статора.

7.9 Смазывайте резьбу распылительных пистолетов и воздушную трубу стандартного пистолета.

7.10 Не допускайте замерзания насоса. Храните устройство в отапливаемых помещениях или полностью удалите воду из контейнера, насоса и шланга неиспользуемого устройства.

8. Неисправности и их устранение.

Неисправность	Причина	Устранение
При запуске нового устройства мотор не в состоянии вращать насос.	Новый насос не разработан, и при длительном простаивании червяк приклеивается к статору.	Налейте в контейнер воду. Попробуйте запустить устройство в обоих направлениях. При необходимости удалите насос и попытайтесь подвигать червяк. Вращению насоса способствует использование лубриканта.
При включении устройства насос не вращается, мотор гудит.	Проверьте напряжение питания устройства. Насос заклинило.	Электрические ремонтные работы может выполнять электрик с соответствующей квалификацией. Отвинтите болты хомута насоса, почистите насос.
Электромотор устройства работает, но кардан не вращается.	Порван ремень вариатора.	Свяжитесь с продавцом устройства.
Трудно закрыть шланговые	Между деталями соединения	Почистите соединения.

соединения устройства.	попал раствор.	
Под устройство капает раствор.	Износились резиновые прокладки ведущего вала.	Свяжитесь с продавцом устройства. Замените изношенные прокладки.
Насос работает, но раствор из пистолета не поступает.	Засорена форсунка пистолета или пистолет. Засорился шланг.	Остановите устройство. Включите его на минутку в противоположном направлении. Удалите пистолет и почистите. Действуйте согласно пункту 7.6.

При включении переключателя дистанционного управления устройство не включается.	Штепсель кабеля дистанционного управления не вставлен в розетку. Переключатель на электроците не установлен в положение AUTO. Неисправен переключатель дистанционного управления или кабель.	Вставьте штепсель в розетку (вид С рис. 2). Поверните переключатель в положение AUTO. Найдите повреждение и устраните его.
Насос работает, но не дает нужного давления.	Насос износился.	Затяните хомуты насоса. Если это не дает результатов, то замените ротор и статор насоса.

ГАРАНТИЯ

Производитель дает гарантию в 1 год начиная с числа продажи. Гарантия не распространяется на следующие неисправности:

- механические поломки;
- повреждения, причиной которых являются предметы, попавшие в контейнер;
- повреждения, причиной которых является неочищенный насос;
- повреждение, причиненное слишком низкой температурой;
- детали, износившие по результату абразивного действия материала (форзунки, насос);
- прочие поломки, причиной которых является неследование данному руководству со стороны пользователя.

Номер агрегата:

Число продажи

РИСУНОК 1



Рисунок 2



Вид А

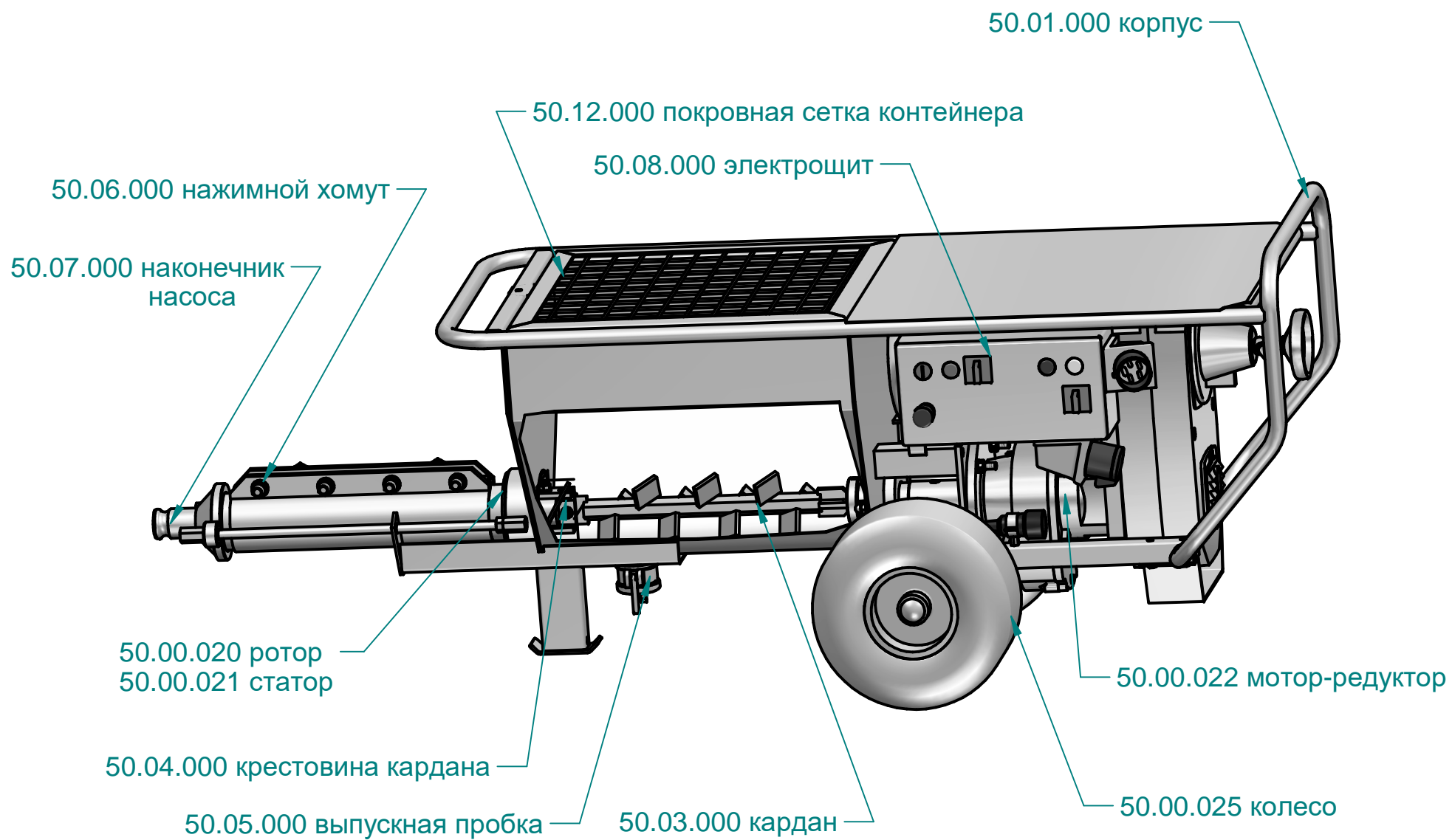
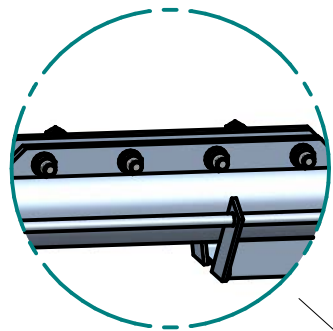

Вид F

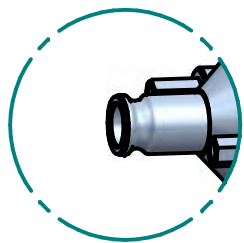
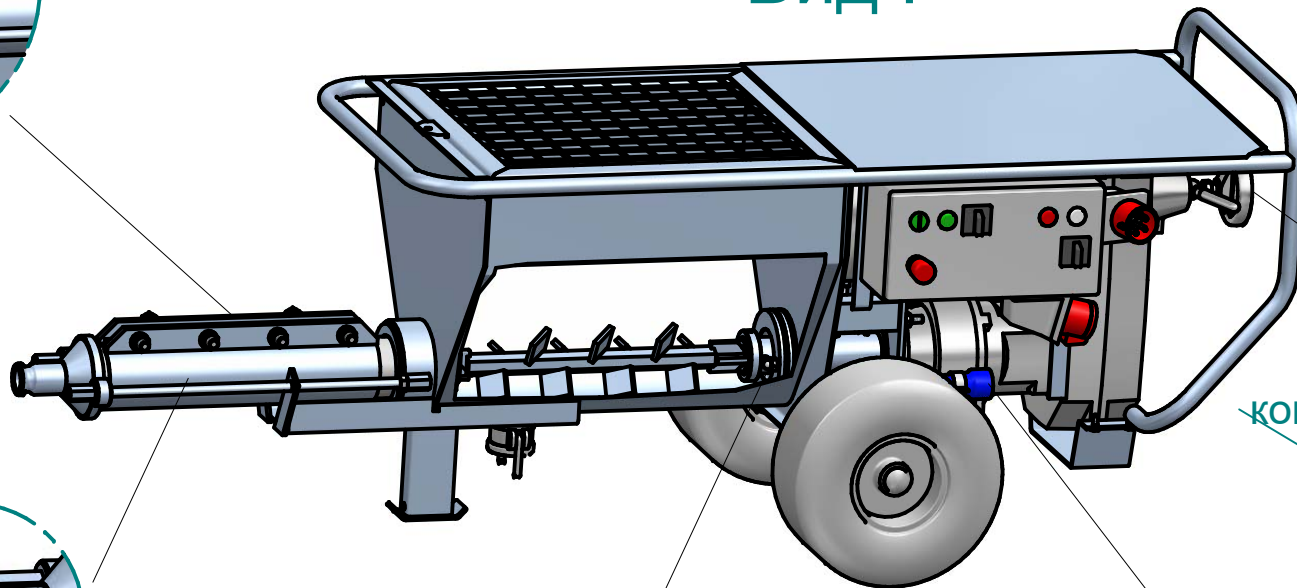

Вид Б

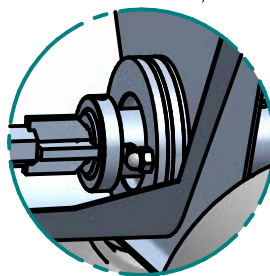

Вид Е

контрагайка

колесо вариатора

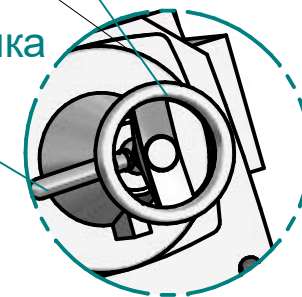

Вид Д

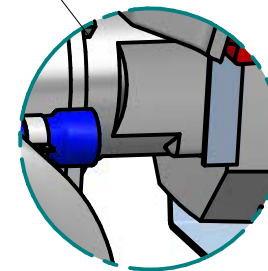

Вид С

Рисунок 3

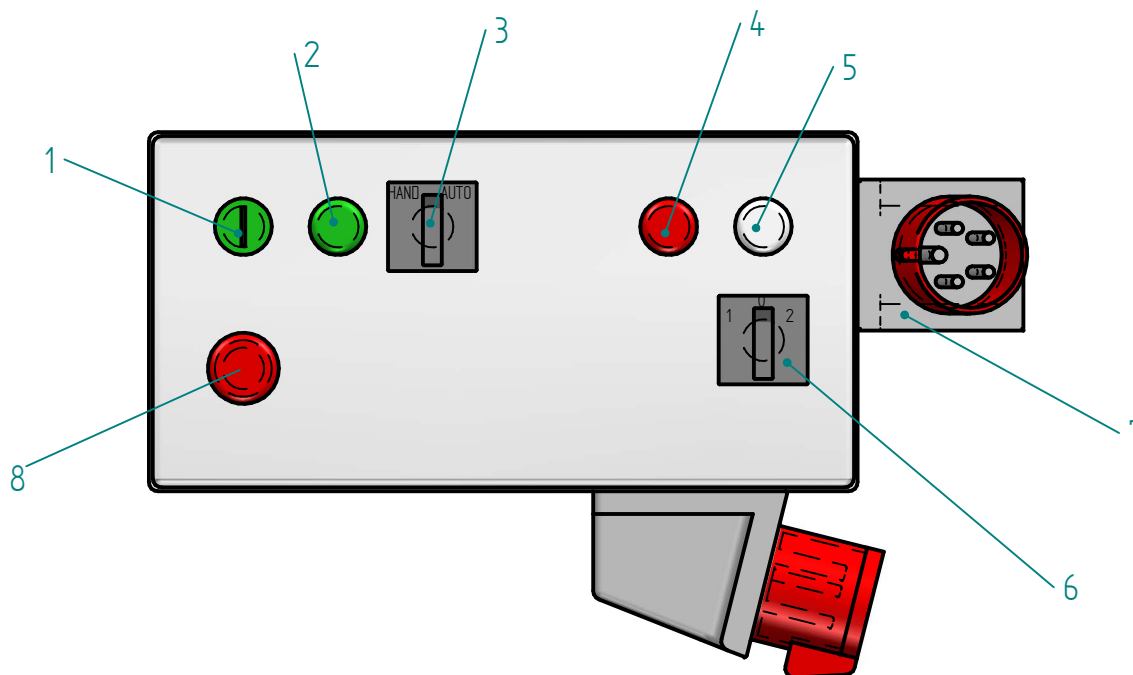

Поз.	Название
1	кнопка START
2	сигнальная лампочка "зеленая"
3	переключатель HAND-AUTO
4	сигнальная лампочка "красная"
5	сигнальная лампочка "белая"
6	переключатель направления вращения
7	штепсель щита
8	аварийный выключатель

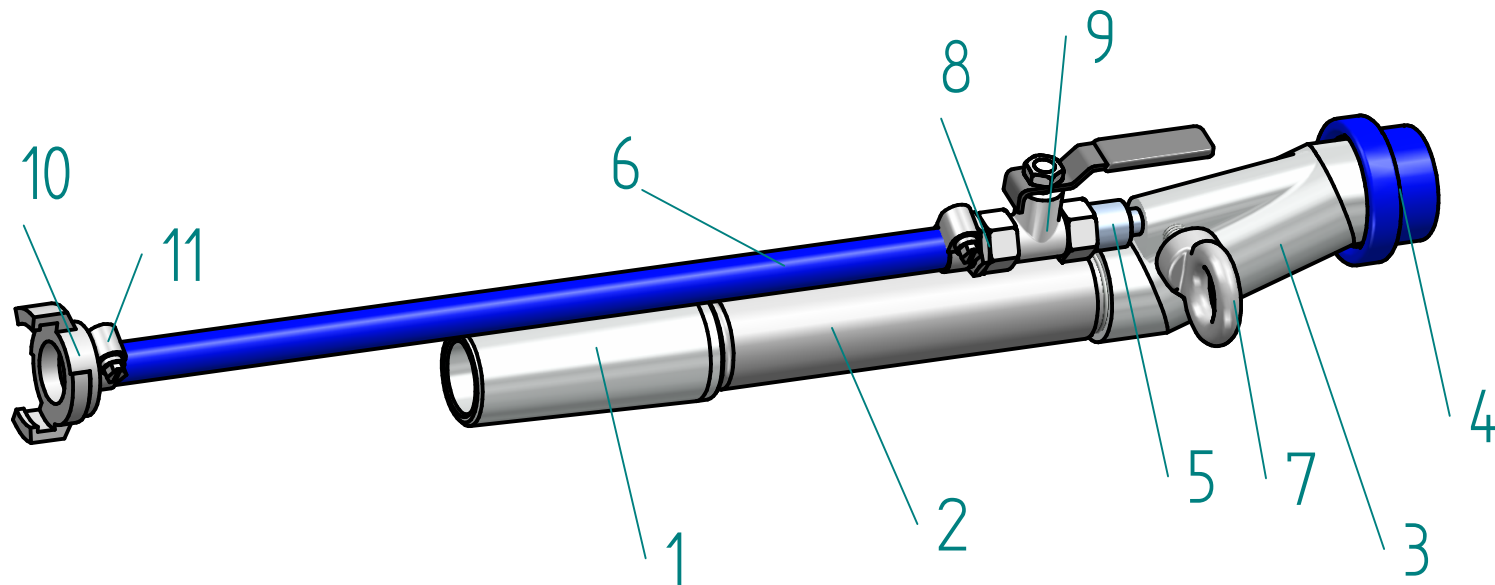

Стандартный пистолет 50.10.000

Поз.	Номер дет.	Название
1	50.10.001	торцевой конус
2	50.10.002	соединительная труба
3	50.10.003	корпус
4	50.10.004	резиновая форсунка
5	50.10.005	воздушная трубка
6	A22.440	воздушный шланг 0,8 м
7	50.10.007	болт
8	A22.404	соединение 1/4"
9	A22.430	воздушный кран
10	A22.090.015	соединение 10 мм
11	A22.507	скоба удерживающая

Структурный пистолет RV 50.15.000

РИСУНОК 5

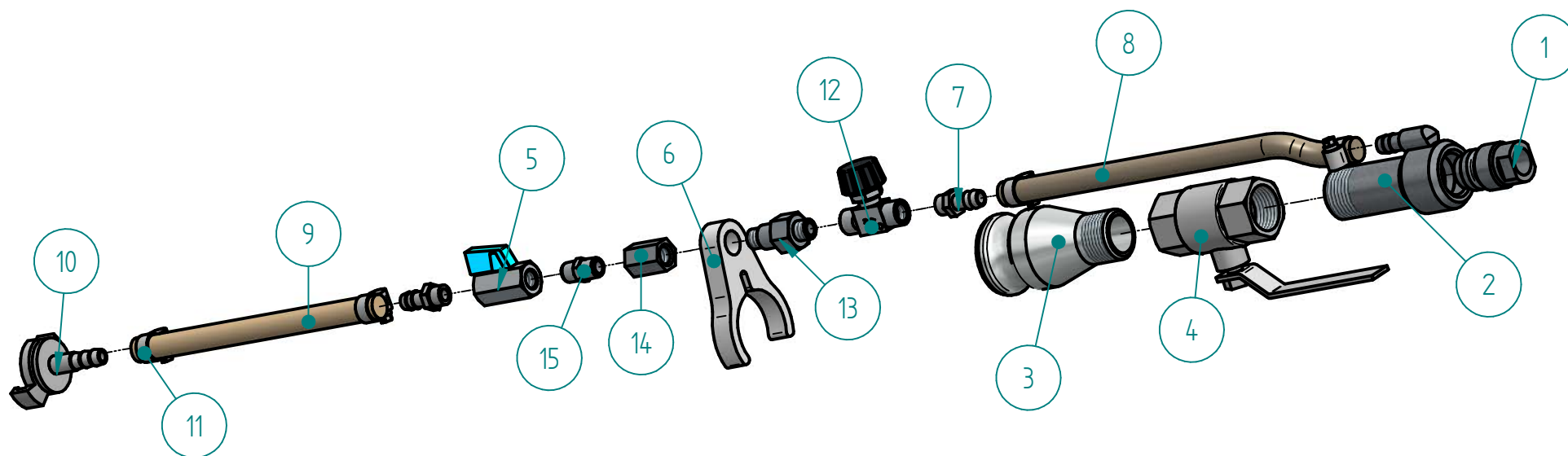

Поз.	Номер дет.	Название
1	50.15.001	форсунка
2	50.15.100	корпус
3	50.15.002	штуцер 1 1/2"-1"
4	50.15.003	кран 1"
5	A22.430	воздушный кран 1/4"
6	50.15.005	скоба удерживающая
7	A22.404	Соединение 1/4"-10
8	50.15.007	воздушный шланг
9	50.15.008	воздушный шланг
10	A22.090.015	соединение 10 мм
11	A22.507	скоба удерживающая
12	A22.450	регулятор воздуха
13	50.15.009	воздушная трубка
14	50.15.010	штуцер
15	50.15.011	Соединение 1/4"-1/4"

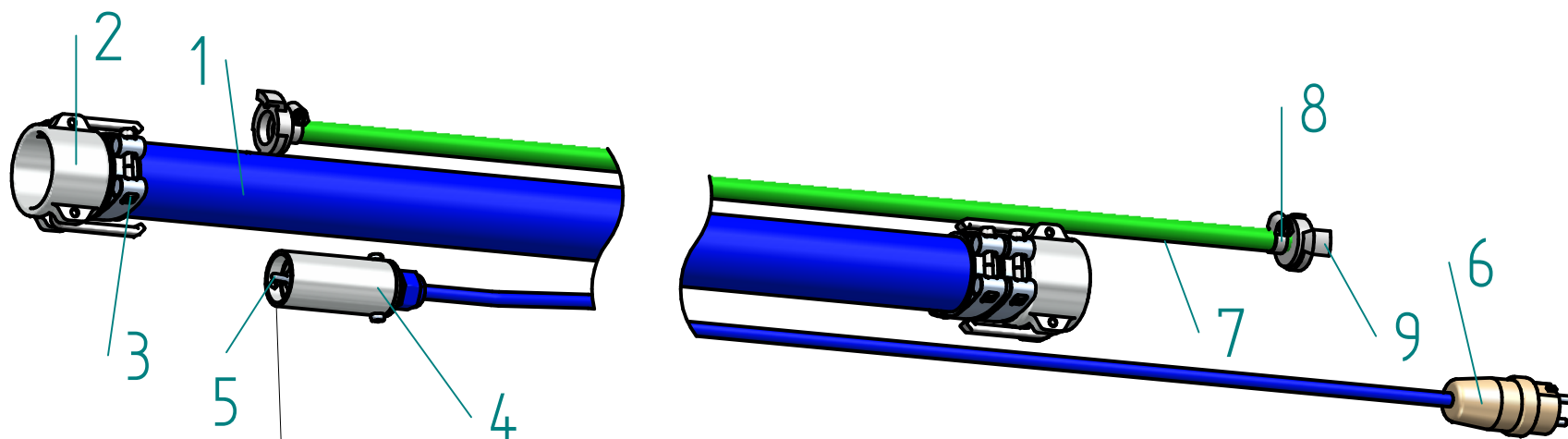

Шланг 50.09.000
Дистанционное управление A22.600

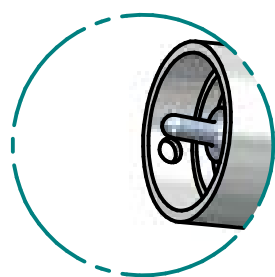

Вид А

Поз.	Номер дет.	Название
1	50.09.001	шланг для раствора ID38
2	50.09.002	быстрое соединение CAM-AL-C-38
3	50.09.005	хомут
4	A22.600	дистанционное управление
5	A22.610	переключатель дистанционного упр.
6	A22.630	щтекер
7	A22.505	воздушный шланг
8	A22.507	скоба удерживающая
9	A22.090.015	соединение 10 мм

Рисунок 7

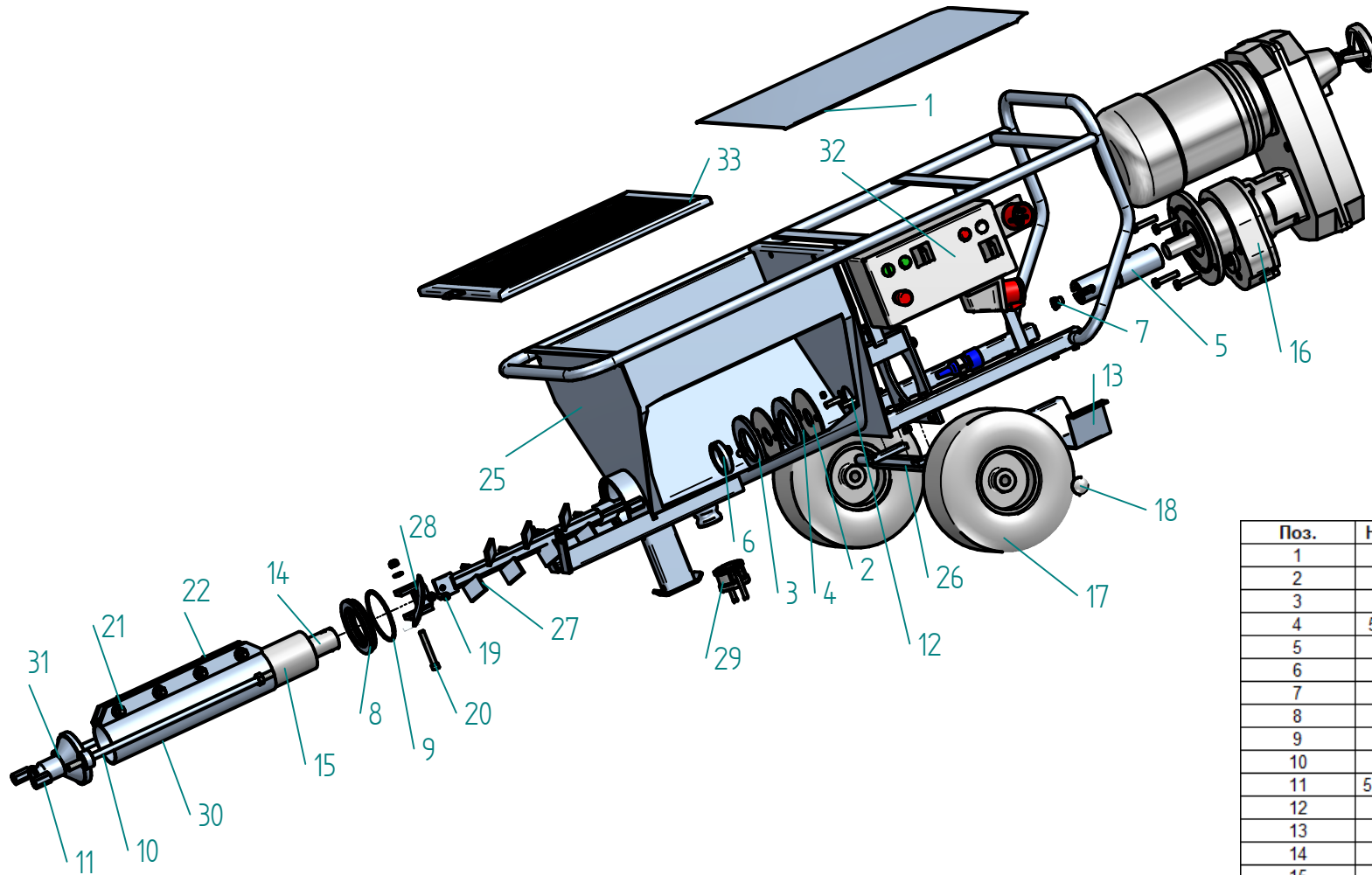

Поз.	Номер дет.	Название
1	50.00.001	покрытие
2	50.00.002	резиновые прокладки
3	50.00.003	нажимной диск
4	50.00.003-1	нажимной диск с отверстием
5	50.00.004	вал редуктора
6	50.00.006	кольцо
7	50.00.007	опор
8	50.00.008	опорное кольцо
9	50.00.009	уплотнительное кольцо
10	50.00.010	шпилька
11	50.00.010-01	гайка
12	50.00.012	шпилька
13	50.00.013	защита
14	50.00.020	ротор
15	50.00.021	статор
16	50.00.022	мотор-редуктор
17	50.00.025	колесо
18	10601	укрепление колеса
19	50.00.027	болт
20	50.00.028	болт
21	50.00.029	нажимной болт хомута насоса
22	50.00.030	болт
25	50.01.000	корпус
26	50.02.000	ось
27	50.03.000	кардан
28	50.04.000	крестовина кардана
29	50.05.000	выпускная пробка
30	50.06.000	натяжной хомут
31	50.07.000	наконечник насоса
32	50.08.000	электрощит
33	50.12.000	покрывная сетка контейнера

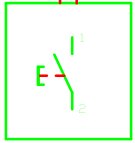
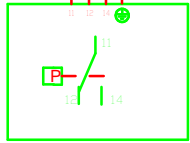
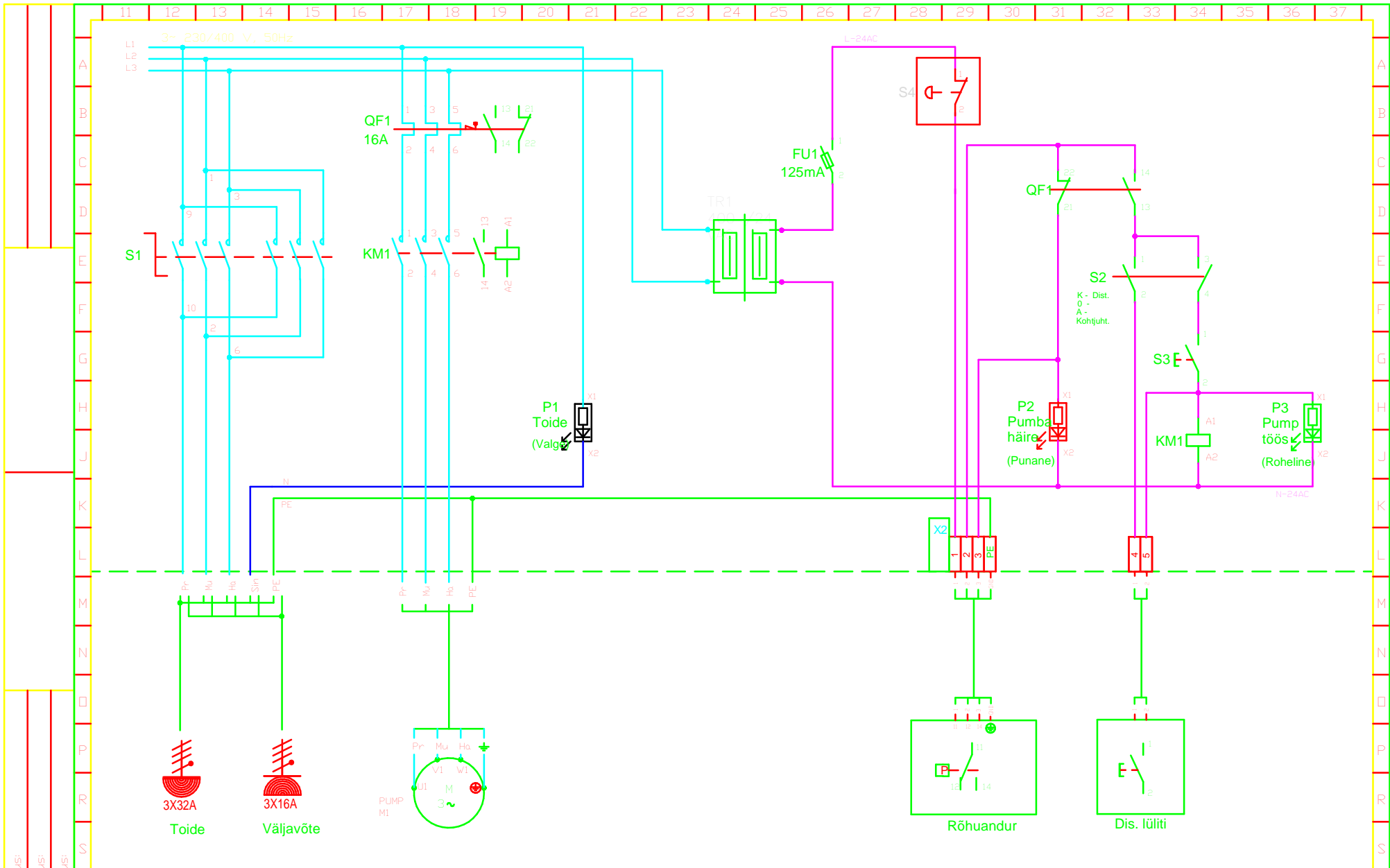

A. Muudatus:
B. Muudatus:
C. Muudatus:



Tellijä: SPRAYTEC OÜ
 Aadres: ROPKA TEE 22 TARTU
 Projekt: SPRAYTEC OÜ PAHTLIPRITS

SPR - 50

Projekteenis: Tõnu Kalljuna	Ahela nr. Leht 1/2	Keskuse nr.	Töö nr. 00707-EA
Kontrollis: Larvo Klaas	Joonise nr.	00707-EA	
Kuupäev: 13.10.2011.a			